

自動ウールプレス・タッチパフプレス

# ウール仕上機

DRYCLEANING PRESSES

- ・伝統に支えられた確かな操作性
- ・ワンランク上の美しい仕上がり
- ・用途にあわせたコテ形状とサイズ
- ・幅広いバリエーション
- ・安心・万全のアフターケア

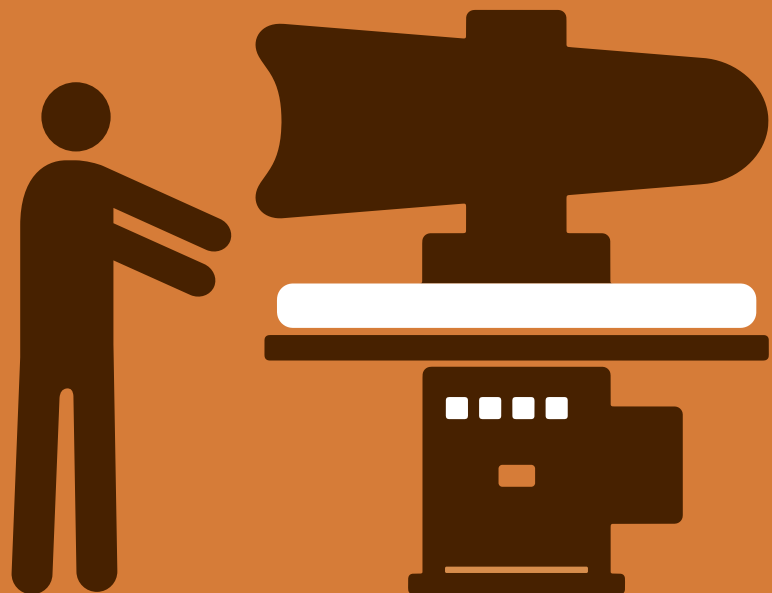

# 自動ウールプレス機 / タッチパフプレス

AUTOMATIC DRYCLEANING PRESSES / TOUCH PUFF PRESSES

## HF-902AS

ファーストバックプレス  
(1200×934×1267mm)

全自動	バキューム
上下蒸気噴射	熱風
フルエアードライブ	タイマー式



上鍔を後方に移動するため輻射熱がなく  
快適な作業環境を約束

人気のズボン万能型鍔で、多様な形状にフィットします。アメリカ製グリッドプレート、独自の拡散構造、強力プロアモーター、ニットもこなせる下鍔熱風吹き上げなどの機能満載です。

## HF-150AS

タッチパフプレス  
(1174×987×1087mm)

手動操作	バキューム
上下蒸気噴射	熱風
	エアードライブ

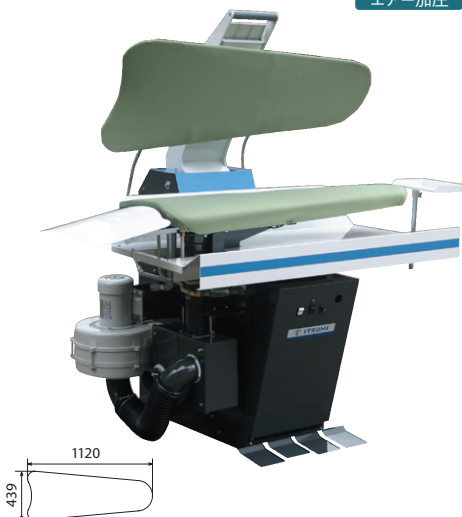

進化し続けるエアードライブの  
スタンダードプレス機

上鍔を手で操作し、プレス・蒸気・バキューム・熱風を思い通りにコントロールできます。エアードライブで俊敏な動きを実現、HF-902ASと同等の鍔形状や機能を、標準装備しています。

## HF-150ES

タッチパフプレス  
(1174×987×1087mm)

手動操作	バキューム
上下蒸気噴射	熱風
	モーター加圧

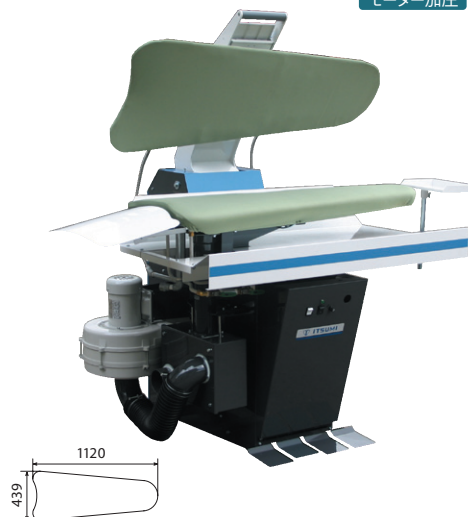

時を越え、愛され続ける  
モーター駆動機のスタンダード

部品点数が少なく、故障しにくい特徴や、使いやすさと機能面はHF-150ASと同等です。モーターによる加圧を採用し、エアードライブが不要です。

## HF-550

ユーティリティプレス  
(1417×1003×1220mm)

全自動	バキューム
上下蒸気噴射	熱風
フルエアードライブ	タイマー式

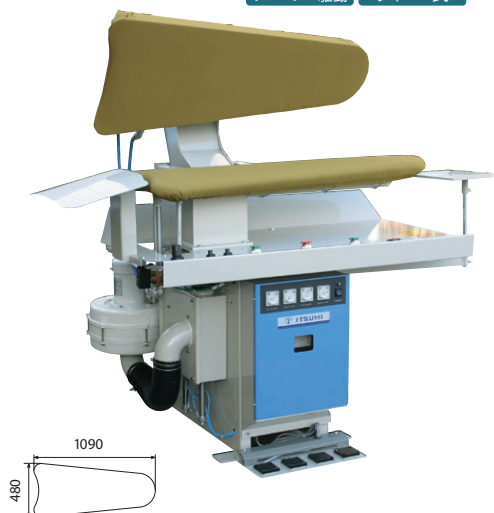

仕上げツールとしての機能を追求した  
万能プレスのスタンダード

大きく開く上コテと、高速のプレス動作で効率的な作業を実現します。上、上下スチームをワンタッチで切り替え可能。下コテはバキューム・熱風機能付きで仕上げ台としても充実。

## HF-560

ユーティリティプレス  
(1200×1003×1220mm)

全自動	バキューム
上下蒸気噴射	熱風
フルエアードライブ	タイマー式

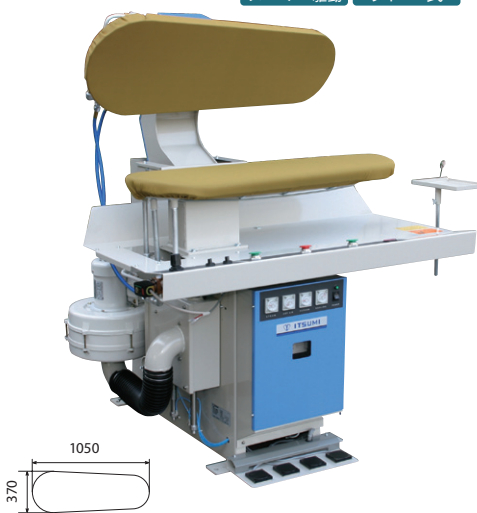

仕上げ台としての機能も充実した  
万能プレス機

2シリンダー駆動、垂直加圧、オイルクッション付きで高速に全面を均等にプレスします。ワンタッチ仕上げ機能付きで、手動タッチプレスのように片手運転も可能です。

## HF-570A

サンドイッチレガープレス  
(1465×1123×1220mm)

全自動	バキューム
上下蒸気噴射	熱風
フルエアードライブ	タイマー式

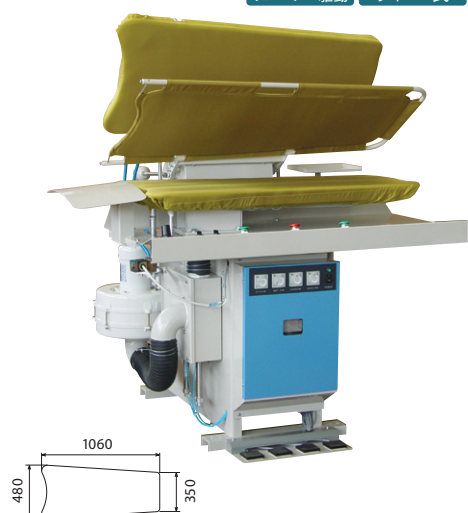

ズボン仕上げの効率アップと、  
より美しい仕上げのための決定版

大きく開く上コテでセットやアイロン作業も楽々。高速な動作と上、上下スチームのワンタッチ切り替えで効率的な作業を実現します。下コテはバキューム・熱風機能付きです。

# フォームフィニッシャー

## FORM FINISHERS

### TO-550AS

ファッションパンツトッパー  
(780×1000×1728mm)



- 万能ウエスト
- 全自動
- 裾押さえ
- シリコンパッド
- タイマー式

新機能、オートマッチックランプで  
簡単・綺麗にセットで高能率

タックを押さえるときはペダルを踏むと自動でクランプ、手を使わず簡単・綺麗にセットができます。従来よりブロワーモーターの容量をアップ、高品位な仕上げと高生産性を実現。

### TO-350AS

ファッションパンツトッパー  
(417×930×1738mm)



- 全自動
- 裾押さえ
- シリコンパッド
- タイマー式

パンツトッパーの基本を忠実に実現  
だから使いやすい“TO”

シリンダー開閉のタック用クランプと自動検出の裾クランプを採用し、簡単セット、自動開放を実現しました。タック用クランプは上下開放するため、設置スペースを取りません。

### TO-200AS

ファッションパンツトッパー  
(430×1005×1738mm)



- 手動操作
- シリコンパッド
- タイマー式

パンツ仕上げの必須アイテムとしての  
基本性能を忠実に実現

経済性を重視し、パンツの腰周りの仕上げに特化しました。タック用クランプはウエイトで上に移動する方式ながら、熟成した鍍形で美しい仕上がりを実現しています。

### GF-550

マルチフォーム・インダストリー  
(1570×1410×1640mm袖開)



- インバータ
- 2ウェイ袖クランプ
- 婦人・紳士
- ウェット
- 白衣
- 人体回転

従来機の基本機能はそのままに  
新たに大容量蒸気ヒーターを搭載

GF-250/350GFの長所を受け継ぎ、当社比5倍の蒸気ヒーターを搭載することで、素材を選ばず美しい仕上げを実現します。ストレート型、T型、袖差しなど各種オプションを豊富に用意。

### GF-201S

人体プレス  
(500×1000×1610mm)



- インバータ
- 人体回転
- 婦人・紳士

簡単操作で優美な仕上がり  
インバータ搭載でスムーズな風量調整

理想的な人体形状で衣類を美しく成形できます。背広・ロングコート・ワンピース・スカートその他の上着の仕上げが初心者でも簡単にできます。

## ◎主な仕様

### ウール仕上機

型式	電源 (三相200V)	蒸気			エア－			機械寸法(mm) 幅(最大)×奥行×高さ	下コテ寸法(mm) 幅×奥行×下コテ高さ	排気径 (mm)	重量
		消費量	圧力	配管	コンプレッサー容量	圧力	配管				
HF-902AS	350W	25kg/h	0.5MPa	15A	1/2HP	0.5MPa	10A	1402(1800)×1066×1267	1120×440×893	90	290kg
HF-570A	350W	25kg/h	0.5MPa	15A	1/2HP	0.5MPa	10A	1465(1762)×1123×1546	1075×486×905	76.3	400kg
HF-560	350W	25kg/h	0.5MPa	15A	1/2HP	0.5MPa	10A	1200(1495)×1003×1484	1050×370×900	76.3	370kg
HF-550	350W	25kg/h	0.5MPa	15A	1/2HP	0.5MPa	10A	1417(1715)×1003×1523	1078×470×900	76.3	370kg
HF-550L	350W	25kg/h	0.5MPa	15A	1/2HP	0.5MPa	10A	1417(1715)×1003×1523	1078×470×900	76.3	370kg
HF-150-AS	300W	25kg/h	0.5MPa	15A	1/2HP	0.5MPa	10A	1418(1718)×987×1059	1120×440×915	90	300kg
HF-150-ES	400W	25kg/h	0.5MPa	15A	—	—	—	1418(1718)×987×1059	1120×440×915	90	320kg

\*最大幅はアイロン台を含む寸法。

### 立体スチーム仕上機

機種名	型式	電源 (三相200V)	蒸気			エア－			機械寸法(mm) 幅(最大)×奥行×高さ(最大)	重量
			消費量	配管	標準圧力	HP	圧力	入口		
パンツトッパー	TO-550AS	400W	20kg/h	15A	0.5MPa	1/2Hp	0.5MPa	6A	780×1000×1728	112kg
パンツトッパー	TO-350AS	350W	20kg/h	15A	0.5MPa	1/2Hp	0.5MPa	8A	417(455)×930×1738(1769)	100kg
パンツトッパー	TO-200AS	330W(50Hz) 510W(60Hz)	20kg/h	15A	0.5MPa	1/2Hp	0.5MPa	8A	430×1005×1738(1814)	95kg
マルチフォーム	GF-550	430W	25kg/h	15A	0.5MPa	1/2Hp	0.5MPa	8A	1000(1880)×1365×1640	230kg
人体プレス	GF-201S	330W	20kg/h	15A	0.5MPa	—	—	—	500×1000×1610	100kg

注意:このカタログの内容は予告なしに変更する場合がありますので、あらかじめご了承下さい。



株式会社 イツミ製作所

〒350-1175 埼玉県川越市笠幡3670 tel.049-231-1799 fax.049-231-9079

e-mail: info@itsumi.co.jp <http://www.itsumi.co.jp>

お問い合わせ先