

シャツプレス・折りたたみ機

# ワイシャツ仕上機

SHIRT FINISHING SYSTEMS

- ・ワイシャツ仕上げのトータルソリューション
- ・世界に認められた仕上がり と 先進機能
- ・ワンランク上の美しい仕上がり
- ・明解で使いやすい操作性
- ・安心・万全のアフターケア



DC-500  
ロータリーカラーカフス  
(1410×1550×1230mm)



新開発のカバーテンショナーを装備し縮みがなく美しい仕上げを実現

ワイシャツ2枚の衿とカフスを同時に仕上げます。新開発カバーテンショナーがプレス時のたるみを防ぎ、衿とカフスが縮むのを防ぎます。綿と化繊をワンタッチで切り替え可能です。

DS-201  
ダブルスリーブ  
(700×1375×1680mm)



人気のダブルスリーブが大型アイロンを装備品質と生産性がさらにアップ

ワンタッチ式カフス押さえや自動背押さえ装置等で、美しい仕上がりりと処理枚数を両立。本タックも簡単にとることができます。綿と化繊で別々に時間を設定でき、半袖にも対応。

DB-500  
ダブルボディープレス  
(1380×1886×1715mm)



熱風エアバックシステム採用のダブルボディープレス機

ワンガールプレスと同じ高品質なボディー形状や自動噴霧システムを備え、毎時150枚以上の高い処理枚数を誇ります。カバーとエアバックは個別に交換でき、大変経済的です。

KT-101  
オートシャツホルダー  
(1650×710×1170mm)



簡単な操作で誰にでも美しくたためるシャツホルダーの決定版

第1、第3ボタンをかけ、首と袖をセットするだけで誰にでも操作できます。本体にコロが付いているので移動も簡単で、フレキシブルな作業環境を提供します。

SYPA-1S/SYPE-1S/SYPE-1E  
カラーカフス  
(1100×1100×1220mm)

駆動 エアー 電気  
上コテ 蒸気 電気



写真はSYPA-1S

環境に合わせて様々なバリエーションが可能なカラー、カフス用プレス機

カフス部分が移動できる「カラー肩両カフス」、衿部にタックを装着した「カラーカフス、タック押さえ付き」等様々なバリエーションモデルも用意しております。

SNP-6  
カラーホーマー  
(600×800×800mm)



シンプルな操作で簡単にワイシャツの衿を成型するローコストマシン

加熱式、非加熱式の2モデルを用意しました。非加熱式は3分割可能で可搬性にすぐれています。軽量コンパクトなため作業場所に合わせて設置可能です。

# 立体シャツ仕上機

SINGLE AND DOUBLE BUCK SHIRT UNITS

MYP-1  
カラーカフスミニ  
(640×1052×1118mm)



コンパクトで作業空間を有効利用できる  
高性能機

幅64cmとコンパクトで置き場所を選びません。カラーを先にプレスし時間を短縮します。綿と化繊をワンタッチで切り替え可能です。シリコンゴムのパッドで美しい仕上がります。

BT-1DXMC99J  
ワンガールプレス  
(2110×1100×1500mm)



熱風エアバックシステムで  
ワンランク上の仕上げと生産性を実現

理想のボディデザインと強力バキュームで簡単セット。両脇のエアバックと肩への熱風で早く美しい仕上がりに。半袖等多くのサイズに対応し白衣仕上げまで可能です。

NA-5  
半自動折りたたみ機  
(600×800×800mm)



折りたたみ作業を半自動化  
コンパクトで作業性の良い折りたたみ機

スムーズな動作とわかりやすい操作性で、作業者を選ばず高い生産性を誇ります。効率の良い縦レイアウトを採用し、コンパクトな本体はスペースをとりません。軽量で移動も楽々。

SY-550AS  
ダブルカラーカフス  
(1080×1005×1240mm)



垂直加圧システム、カバーテンションナー等  
プロの高い要求に応える機能を搭載

下コテバキューム、スチーム噴射、熱風吹き上げがより高度な仕上げと生産性を実現。大きな上コテ解放角度、綿と化繊のワンタッチ切り替えなど作業者の負担を軽減します。

SB-100  
シングルボディープレス  
(1600×1000×1500mm)

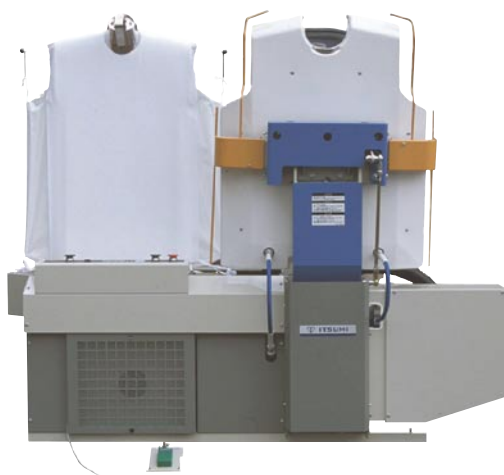

理想的なボディデザインで  
高い品質と高い生産性を両立

一般クリーニングからホテル、白衣仕上げまで2つのサイズからボディーを選ぶことができます。カバーとエアバックは別個にしかも簡単に交換でき、大変経済的です。

UDS-2  
オートスリーブ  
(600×845×1457mm)



従来のタックプレスの約2/3のスペースで  
簡単にきれいな本タック仕上げが可能

SY-550AS、SB-100と組み合わせることで効率良いワイシャツ仕上げが可能です。タックプレスアイロンと高温熱風を併用した実績あるシステムで、ムラのない仕上げを約束します。

# ノーアイロン・シャツプレスユニット

NO-IRON SHIRT PRESS UNITS

SNPA-1S/SNPE-1S/SNPE-1E

カラー肩カフス

(800×1000×1220mm)

駆動 エアー 電気  
上コテ 蒸気 電気



写真はSNPA-1S

優れたコテ形状で美しい仕上がり  
専用機ならではの生産性

襟と肩、肩とカフスの2工程で1枚を仕上げます。アイロン作業では大変な立体仕上げを、美しく効率的にこなします。様々なコテの熱源、駆動方式の組み合わせが可能です。

SNPA-3S/SNPE-3S/SNPE-3E

Y胴

(950×1000×1220mm)

駆動 エアー 電気  
上コテ 蒸気 電気



写真はSNPA-3S

胴体部分を早く美しく仕上げるための  
専用機能を装備したプレス機

シャツの押さえ装置でセットがしやすく、バキュームを併用することで背中中のプリーツも美しく仕上がります。汎用的な下コテ形状で、万能プレス機としてもお使いいただけます。

SNPE-2E/SNPE-2S/SNPA-2S

タック

(800×1000×1220mm)

駆動 エアー 電気  
上コテ 蒸気 電気



写真はSNPE-2E

美しい袖のタック仕上げ  
小型の万能プレス機としても一級の性能

袖の押さえ装置で他の追従を許さない美しいタック仕上げを誇ります。小物のプレスや手直しなど、小型の万能機としても便利にお使いいただけます。

SNPA-5

折りたたみ機

(1000×600×750mm)



誰でもカンタン  
ローコストで使いやすい折りたたみ機

衿押さえ機構、ワイシャツをセットする定規を利用して、初心者でも簡単に上手にシャツをたたむことができます。ローコストで電源も不用です。

# 特注シャツプレス

## CUSTOM-DESIGNED SHIRT PRESS UNITS

美しい仕上がりと抜群の生産性を誇るイツミのシャツプレスユニットは、使用形態に合わせ様々なカスタマイズが可能です。複数の機能を一台にまとめることによって、コンパクトながら多機能なプレス機が誕生します。小規模店舗等で手仕事と併用したい、一台のプレス機を出来るだけ多機能に使用したいなど様々なご要望にお応えし、特徴ある店舗運営をお手伝いいたします。お気軽にお問い合わせください。

### SYPTI-1E/SYPTA-1S/SYPTI-1S カラーカフスタック押さえ付

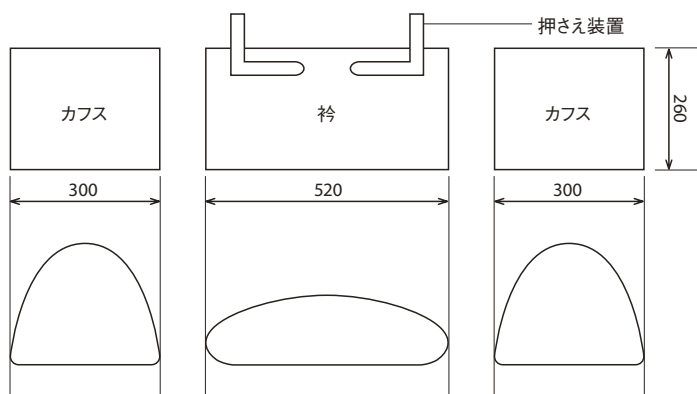

標準のカラーカフスSYPE-1にはオプションでタック押さえ装置をプラスすることが出来ます。カフスとカラーの十分な能力はそのままに、タックのプレスを簡単に行う機能を追加出来ます。

### SYPE-2E/SYPA-2S/SYPE-2S/ 肩

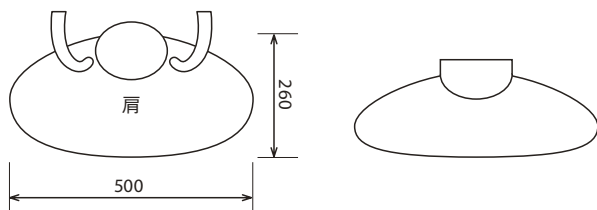

カラー肩カフスSNPA-1Sのアイロン部分をシャツの肩専用のアイロン形状とした特注プレス機です。余分な機能を省きコンパクトで美しい仕上がりを約束します。

### CMSE-1E/CMSA-1S/CMSE-1S カラー両肩カフス

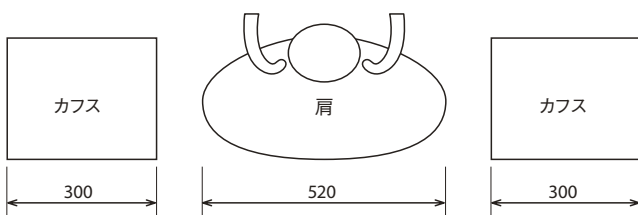

カフス用プレスと肩を組み合わせて、カラー、カフス、肩の仕上がり出来、2台以上の働きをするプレス機が誕生します。

### CME-1E/CME-1S カラーカフス カフス移動式

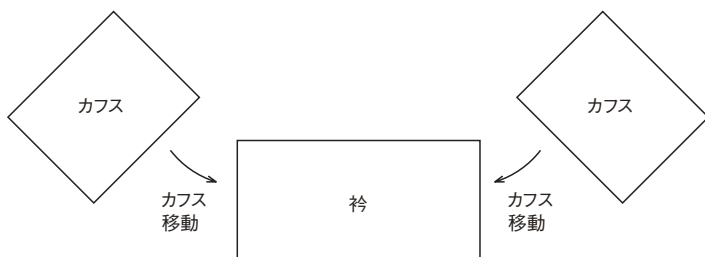

カフス部分が外側に移動することで作業スペースが広がり、襟の部分でシャツの胸部分をプレスすることが出来る特注機です。シャツの胸以外にも工夫次第で様々なプレスの可能性が広がります。

その他組み合わせにつきましては柔軟に対応します。詳しくはお問い合わせ下さい。

## ◎主な仕様

### 立体ワイシャツ仕上機

| 機種名         | 型式          | 電源                               | 蒸気     |     |        | エア  |        | 機械寸法(mm)<br>幅×奥行×高さ | 重量    | 処理枚数<br>(枚/時) |
|-------------|-------------|----------------------------------|--------|-----|--------|-----|--------|---------------------|-------|---------------|
|             |             |                                  | 消費量    | 配管  | 圧力     | HP  | 圧力     |                     |       |               |
| カラーカフスミニ    | MYP-1       | 三相200V 50W                       | 15kg/h | 15A | 0.5MPa | 1   | 0.5MPa | 640×1052×1118       | 160kg | 60～70         |
| ダブルカラーカフス   | SY-550AS    | 三相200V 300W                      | 20kg/h | 15A | 0.5MPa | 1   | 0.5MPa | 1080×1005×1240      | 400kg | 100～120       |
| ワンガールプレス    | BT-1DXMC99J | 三相200V<br>50Hz 1.3kW, 60Hz 1.5kW | 40kg/h | 20A | 0.5MPa | 2   | 0.5MPa | 2110×1100×1500      | 620kg | 45～60         |
| ロータリーカラーカフス | DC-500      | 三相200V 0.75kW                    | 30kg/h | 15A | 0.5MPa | 2   | 0.5MPa | 1410×1550×1230      | 500kg | 180～200       |
| ダブルスリーブ     | DS-201      | 三相200V 0.45kW                    | 15kg/h | 15A | 0.5MPa | 1   | 0.5MPa | 700×1375×1680       | 380kg | 150～180       |
| ダブルボディープレス  | DB-302      | 三相200V<br>50Hz 2.0kW, 60Hz 2.5kW | 40kg/h | 15A | 0.5MPa | 1   | 0.5MPa | 1375×1650×1566      | 490kg | 150～180       |
| ダブルボディープレス  | DB-500      | 三相200V<br>50Hz 2.0kW, 60Hz 2.5kW | 40kg/h | 15A | 0.5MPa | 1   | 0.5MPa | 1380×1886×1715      | 550kg | 150～180       |
| オートシャツフォルダー | KT-101      | 単相200V 50kW                      | —      | —   | —      | 1/4 | 0.5MPa | 1650×710×1170       | 200kg | 90～120        |

### シャツプレスユニット

電源：三相200V（エア式は、電源50W必要です）・エア圧力：0.5MPa

| 機種名       | 型式      | コテ寸法(mm)<br>幅×奥行 | 駆動    | バキューム | 熱源        |                   | 蒸気<br>消費量・圧力・出入口径 | 機械寸法(mm)<br>幅×奥行×高さ | 重量    |
|-----------|---------|------------------|-------|-------|-----------|-------------------|-------------------|---------------------|-------|
|           |         |                  |       |       | 電熱        | —                 |                   |                     |       |
| カラー肩カフス   | SNPE-1E | 下記参照*1           | 0.4kW | 0.1kW | 1.75kW    | —                 | —                 | 800×1000×1220       | 245kg |
|           | SNPE-1S |                  | 0.4kW | 0.1kW | —         | 15kg/h・0.5MPa・15A | 800×1000×1220     | 245kg               |       |
|           | SNPA-1S |                  | エア式   | 0.1kW | —         | 15kg/h・0.5MPa・15A | 800×1000×1220     | 245kg               |       |
| Y胴        | SNPE-3E | 880×380          | 0.4kW | 0.2kW | 3.6kW     | —                 | —                 | 950×1000×1220       | 260kg |
|           | SNPE-3S | 880×380          | 0.4kW | 0.2kW | —         | 15kg/h・0.5MPa・15A | 950×1000×1220     | 260kg               |       |
|           | SNPA-3S | 880×380          | エア式   | 0.2kW | —         | 15kg/h・0.5MPa・15A | 950×1000×1220     | 260kg               |       |
| タック       | SNPE-2E | 560×240          | 0.4kW | 0.1kW | 1.35kW    | —                 | —                 | 800×1000×1220       | 200kg |
|           | SNPE-2S | 560×240          | 0.4kW | 0.1kW | —         | 15kg/h・0.5MPa・15A | 800×1000×1220     | 200kg               |       |
|           | SNPA-2S | 560×240          | エア式   | 0.1kW | —         | 15kg/h・0.5MPa・15A | 800×1000×1220     | 200kg               |       |
| 特胴        | SNPE-8E | 1100×580         | 0.4kW | 0.2kW | 4.8kW     | —                 | —                 | 1100×1100×1220      | 350kg |
|           | SNPE-8S | 1100×580         | 0.4kW | 0.2kW | —         | 15kg/h・0.5MPa・15A | 1100×1100×1220    | 350kg               |       |
|           | SNPA-8S | 1100×580         | エア式   | 0.2kW | —         | 15kg/h・0.5MPa・15A | 1100×1100×1220    | 350kg               |       |
| カラーカフス    | SYPE-1E | 下記参照*2           | 0.4kW | —     | 2.6kW     | —                 | —                 | 1100×1100×1220      | 270kg |
|           | SYPE-1S |                  | 0.4kW | —     | —         | —                 | 1100×1100×1220    | 270kg               |       |
|           | SYPA-1S |                  | エア式   | 上下加熱  | —         | —                 | 1100×1100×1220    | 270kg               |       |
| 折りたたみ機    | SNP-5   | —                | 手動    | —     | —         | —                 | 1000×600×750      | 38kg                |       |
|           | SNPA-5  | —                | エア式   | —     | —         | —                 | 1000×600×750      | 59kg                |       |
| 半自動折りたたみ機 | NA-5    | —                | エア式   | —     | 単相100V50W | —                 | 600×800×800       | 50kg                |       |
| カラーホーマー   | SNP-6E  | —                | —     | —     | 単相100V50W | —                 | 350×350×1330      | 5kg                 |       |
|           | SNP-6   | —                | —     | —     | —         | —                 | 350×350×1330      | 5kg                 |       |
| スタンドハガー   | —       | —                | —     | —     | —         | —                 | 425×380×1120      | 4kg                 |       |

\*1……カラー肩カフス(SNPE-1E/SNPE-1S/SNPA-1S): 肩のコテ(幅500mm×奥行260mm)・カフスのコテ(幅300mm×奥行165mm)

\*2……カラーカフス(SYPE-1E): エリのコテ(幅510mm×奥行235mm)・カフスのコテ(幅290mm×奥行165mm)、  
カラーカフス(SYPE-1S): エリのコテ(幅505mm×奥行165mm)・カフスのコテ(幅290mm×奥行165mm)、  
カラーカフス(SYPA-1S): エリのコテ(幅540mm×奥行180mm)・カフスのコテ(幅300mm×奥行180mm)

注意: このカタログの内容は予告なしに変更する場合がありますので、あらかじめご了承下さい。



株式会社 イツミ製作所

〒350-1175 埼玉県川越市笠幡3670 tel.049-231-1799 fax.049-231-9079

e-mail: info@itsumi.co.jp http://www.itsumi.co.jp

お問い合わせ先