

SC-500AS

ダブル衿プレス

Double Collar Press for Robe Coar & Uniform

白衣ダブル仕上げシステムの必須アイテム、
衿の二枚プレス、手直しも出来る万能プレス機



理想的な鍔形状から生まれる美しいシルエット

- ・理想的な鍔の曲線が作り出す、セットのしやすさと優美な仕上がり。
- ・白衣の衿を前後で同時仕上げが可能、手直しにも使えます。
- ・上鍔の開放角度を大きくし、品物のセット作業を快適にしました。

高加圧力とすばやい動作

- ・大型の加圧シリンダーを採用し強力な加圧力でシワを伸ばします。
- ・二本シリンダー方式で、スピーディーな動きの実現と、同時にトラブルの発生を最小化しました。
- ・新開発の高強度フレームで、信頼のロングライフを実現しました。

充実の機能

- ・上鍔安全バーや途中で放すと解放する始動スイッチなど安全に配慮した設計。
- ・仕上げ時間を簡単に調節できる自動開放タイマー。
- ・精悍な新型デザインを採用により、操作性が向上しました。

◎主な仕様

Integrated Technology for the Machine

型式	SC-500AS	
品名	ダブル衿プレス	
電源	三相AC200V 50/60Hz	
消費電力	0.05kW	
ファンモーター	—	
バキュームモーター	—	
蒸気	標準使用圧力	0.5MPa
	最高供給圧力	0.7MPa
	入口	15A
	出口	15A
エアー	標準使用圧力	0.5MPa
	最高供給圧力	0.9MPa
	消費量	25リットル/回
	空気入口	15A
外形寸法	幅	800mm
	奥行き	1051mm
	高さ	1188mm
排気径	—	
機械重量	320kg	

*このカタログに記載されている仕様は、予告なしに変更することがあります。

◎800シリーズレイアウト例(二人立ち)

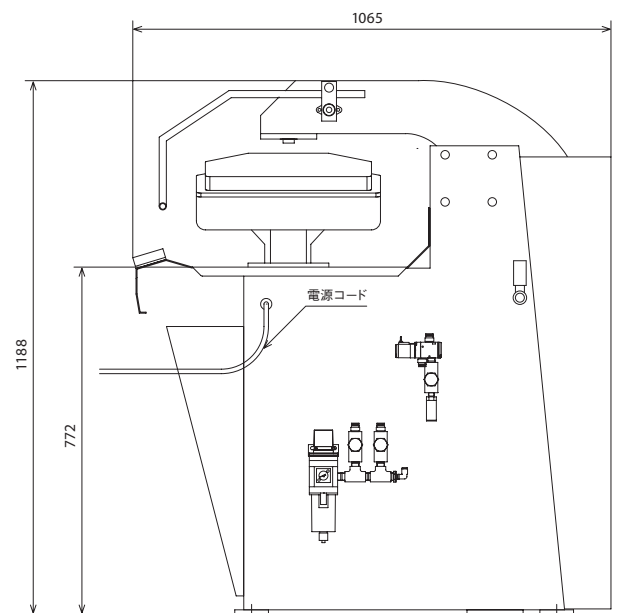
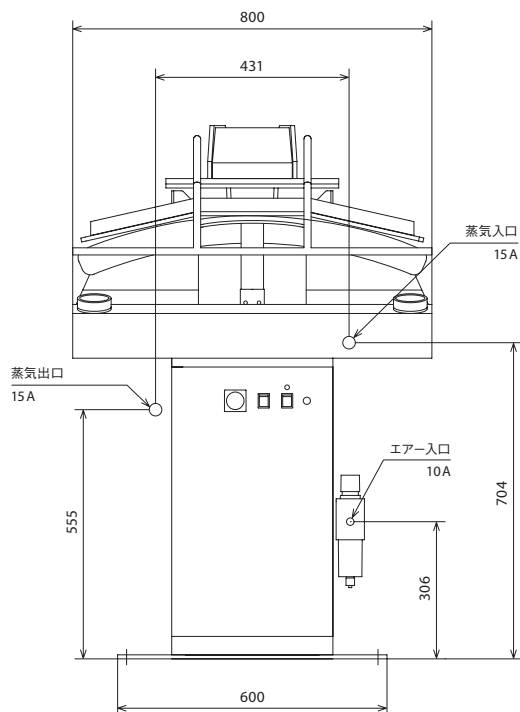
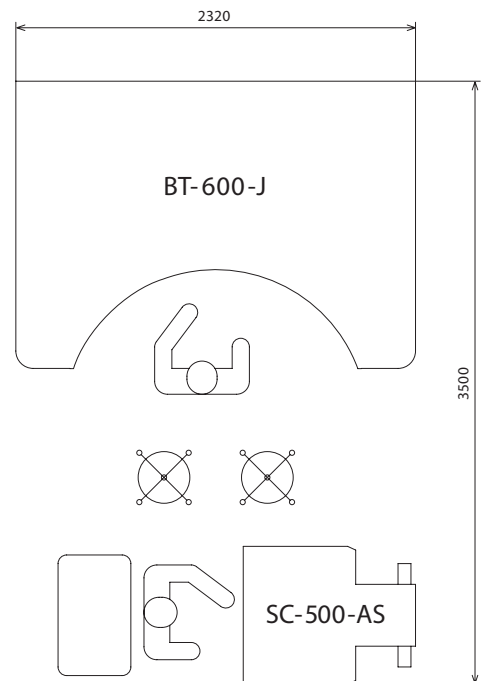

ITSUMI

株式会社 イツミ製作所

〒350-1175 埼玉県川越市笠幡3670 tel.049-231-1799 fax.049-231-9079

e-mail: info@itsumi.co.jp <http://www.itsumi.co.jp>

お問い合わせ先